

平成 29 年 1 月 27 日

各 位

株 式 会 社 北 都 銀 行

本部組織の改正について

株式会社 北都銀行（頭取 斉藤 永吉）は、平成 29 年 2 月 1 日付で下記の通り本部組織を改正いたしますのでお知らせします。

記

1. 組織改正の内容

- ✓ 融資部内に「融資人材育成グループ」を設置いたします。
- ✓ 経営戦略の柱のひとつに『事業性評価活動』の推進を掲げております。お取引先企業の財務内容だけでは分からない将来性・技術力を適切に把握するために、行員の事業性評価力・目利き力の向上に取り組む必要があると認識しております。
- ✓ 融資業務における人材育成の特化型組織を明示的に設置し、企業の経営課題やニーズに対し、適切な提案営業を実践できる人材育成を行います。

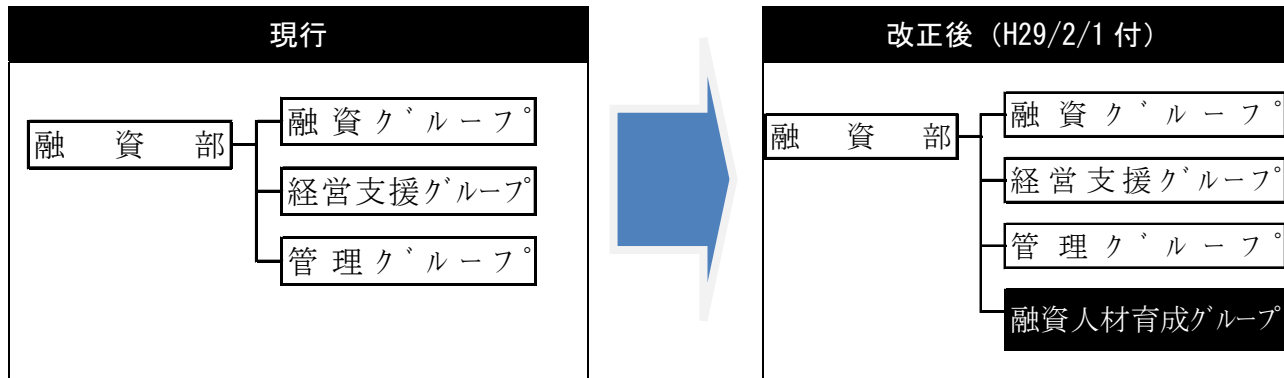

2. 実施日

平成 29 年 2 月 1 日（水）

※今回改正後の弊行組織図は別紙をご覧ください。

以 上
(次ページに続く)

《本件に関する問い合わせ先》

経営企画部広報室（担当：市田）（内線：3811）

【別紙】北都銀行組織図

(平成 29 年 2 月 1 日現在)

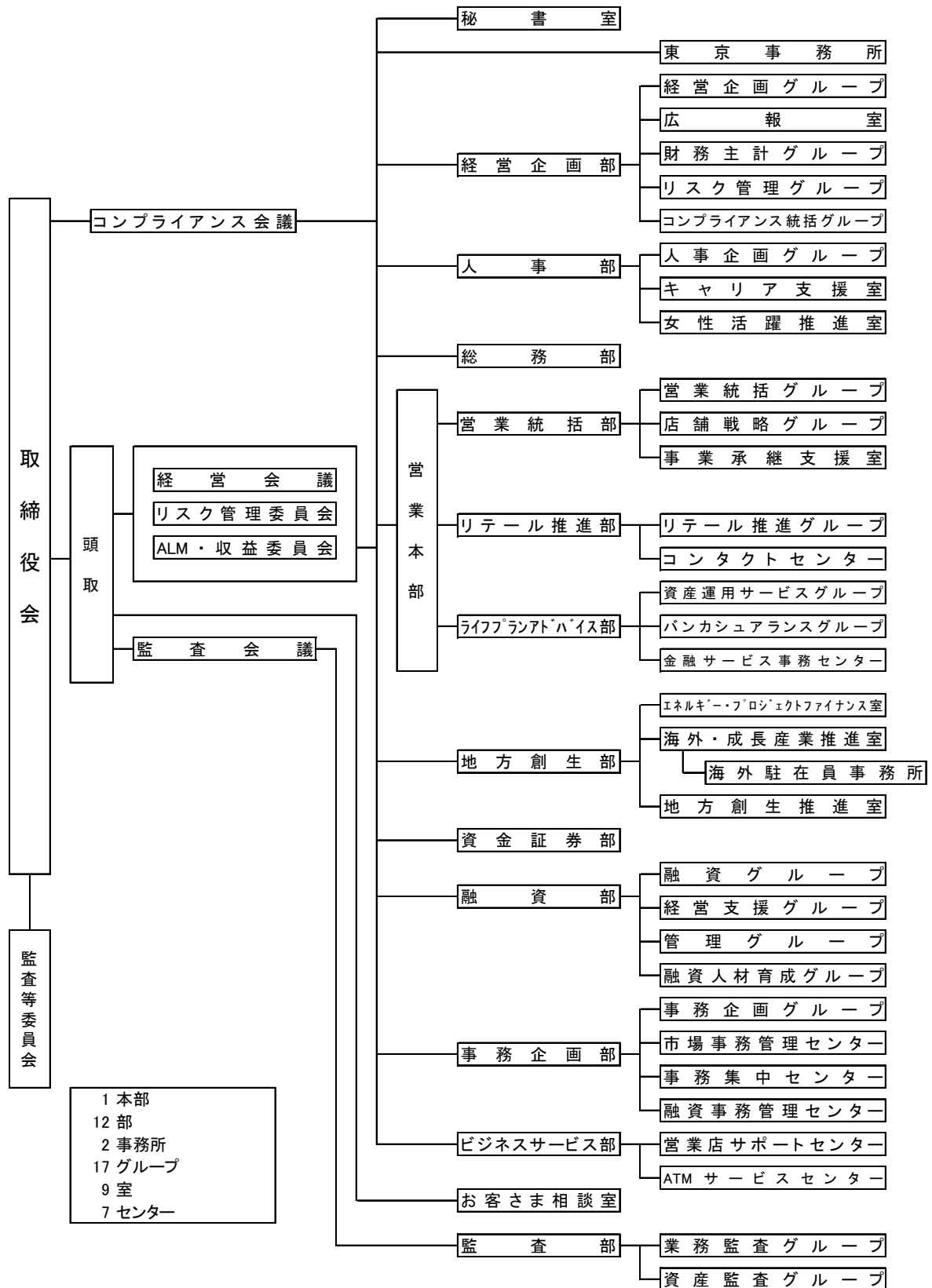

1 本部
12 部
2 事務所
17 グループ
9 室
7 センター